

## Informações técnicas

### Anilha de simples cravação

#### Função

Para conexões segundo DIN 2353  
 Forma interna W DIN 3861 (cone de 24°)  
 (ISO 8434, parte 1)

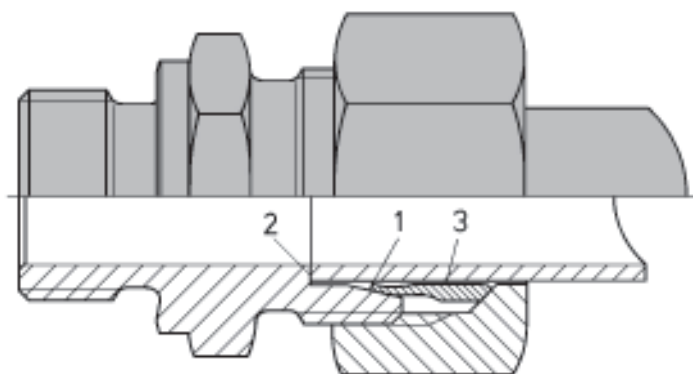

Antes do aperto da porca

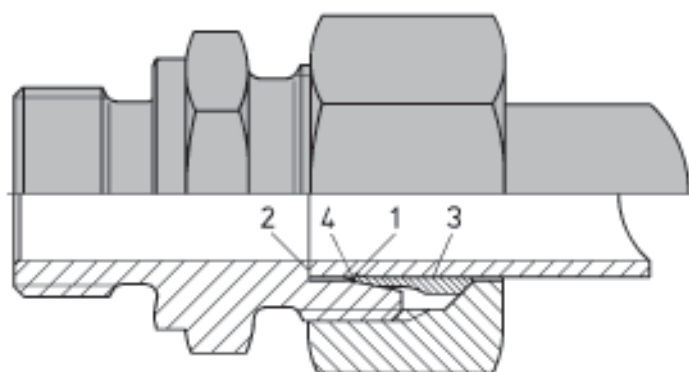

Depois do aperto da porca

Após apertar a porca, o anel cortante com o seu canto pré-formado e temperado **1** se move ao longo do cone interno de 24° do corpo da conexão. Quando o anel cortante encontra o tubo, se move ao longo deste, corta o tubo com o canto afiado e produz um colar visível **4**. O tubo **2**, que é cortado em ângulos retos, tem que estar encostado no batente do corpo pois, caso contrário, não haverá uma cravação do anel. Devido à forma interna **3** do anel cortante o tubo fica garantido contra vibrações. Esta conexão do tubo propicia um alto nível de segurança.

A anilha de cravação simples DYNAR é utilizada somente na série LL.