

## Informações técnicas

### Cone para soldar Dynar

#### Função

Para conexões segundo DIN 2353  
Tipo do furo W DIN 3861 (cone de 24°)  
(ISO 8434, parte 1)

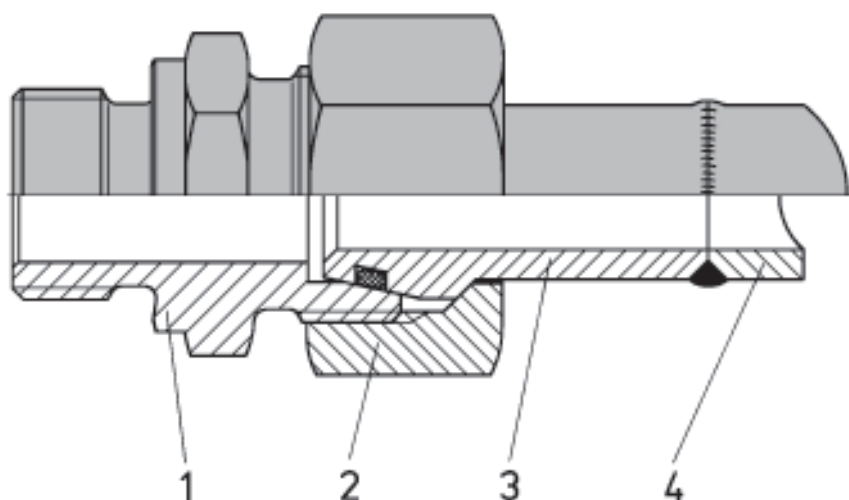

Os cones para solda Dynar com O-ring podem ser usados em substituição às anilhas de cravação em todos os corpos de conexões com forma interna W DIN 3861 1 (cone de 24°) e porca A DIN 3870 2.

Os cones para solda são apropriados para solicitações extremas causadas por vibrações, choques e variações térmicas.

Na montagem das conexões, se produz um duplo efeito de vedação: uma vedação metálica entre o cone para solda e o cone interior do corpo e uma adicional dada pelo O-ring.

**Importante!** A solda do tubo 4 com o cone para solda deverá ser feita sem o O-ring, que será instalado depois.