

## União com flange para solda

série SAE de baixa pressão  
extremidade do tubo para soldar

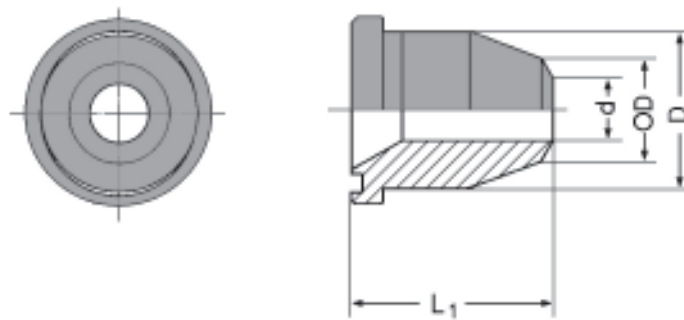

tamanho do flange	Ø ext.tubo OD	PB (bar)	L <sub>1</sub>	D	d	kg por 100 peças	código para pedidos
1/2"	15	315	38	23,9	11	29,200	AEUFS 15x1/2
	16	350	38	23,9	10	29,700	AEUFS 16x1/2
3/4"	18	200	50	31,8	15	49,200	AEUFS 18x3/4
	22	220	50	31,8	18	47,400	AEUFS 22x3/4
	20	350	50	31,8	14	50,200	AEUFS 20x3/4
	25	350	50	31,8	17	50,200	AEUFS 25x3/4
1"	28	180	50	38	24	58,400	AEUFS 28x1
	30	350	50	38	21	64,000	AEUFS 30x1
1.1/4"	35	140	55	43	31	80,000	AEUFS 35x1.1/4
	25	280	55	43	19	87,000	AEUFS 25x1.1/4
	30	280	55	43	22	89,000	AEUFS 30x1.1/4
	38	280	55	43	28	86,000	AEUFS 38x1.1/4
1.1/2"	42	180	57	50	36	113,000	AEUFS 42x1.1/2
	38	210	57	50	30	121,000	AEUFS 38x1.1/2
2"	tubo 50x6	210	62	62	38	163,000	AEUFS 50x6x2
	tubo 65x8	210	62	65	49	146,800	AEUFS 65x8x2

O-ring de Perbunan®. Faixa de temperaturas - 25° a + 100°C. Sob solicitação disponível em Viton® (- 15° a + 200°C).