

## União reta para painel

ISO 8434-1 / DIN 2353 R...

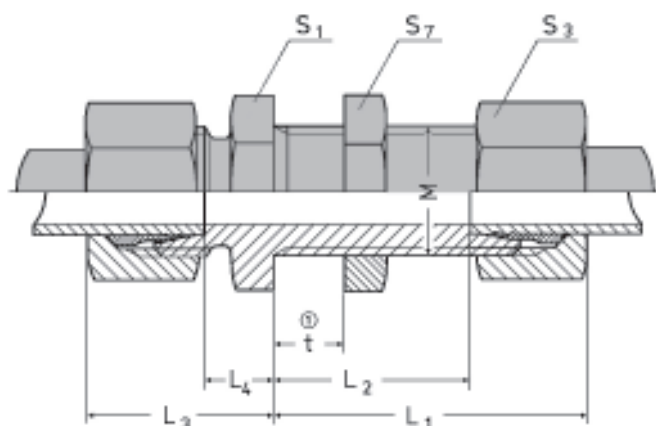

Obs.: Para solicitar a peça montada com a anilha E2, substituir E por E2 no "código para pedidos"

Série	Pressão nominal PN	Ø ext.tubo M OD	L <sub>1</sub> aprox.	L <sub>2</sub>	L <sub>3</sub> aprox.	L <sub>4</sub>	S <sub>1</sub>	S <sub>3</sub>	S <sub>7</sub>	kg por 100 peças	código para pedidos
<b>L</b>	400	6 M 12x1,5	42	27	22	7	17	14	17	6,700	AEUC 6L
		8 M 14x1,5	42	27	23	8	19	17	19	8,400	AEUC 8L
		10 M 16x1,5	43	28	25	10	22	19	22	12,500	AEUC 10L
		12 M 18x1,5	44	29	25	10	24	22	24	14,700	AEUC 12L
		15 M 22x1,5	46	31	27	12	27	27	30	22,800	AEUC 15
	315	18 M 26x1,5	49	32,5	29	13,5	32	32	36	33,200	AEUC 18
		22 M 30x2	51	34,5	33	16,5	36	36	41	41,500	AEUC 22
		250	28 M 36x2	52	35,5	35	18,5	41	41	46	52,500
	250	35 M 45x2	58	36,5	40	18,5	50	50	55	80,000	AEUC 35
		42 M 52x2	59	36	42	19	60	60	65	119,300	AEUC 42
<b>S</b>	630	6 M 14x1,5	44	29	27	12	19	17	19	9,600	AEUC 6S
		8 M 16x1,5	44	29	28	13	22	19	22	12,400	AEUC 8S
		10 M 18x1,5	46	29,5	31	14,5	24	22	24	18,100	AEUC 10S
		12 M 20x1,5	47	30,5	31	14,5	27	24	27	21,000	AEUC 12S
		14 M 22x1,5	50	32	35	17	30	27	30	26,700	AEUC 14
	400	16 M 24x1,5	50	31,5	35	16,5	32	30	32	31,000	AEUC 16
		20 M 30x2	56	33,5	39	17,5	36	36	41	54,500	AEUC 20
		25 M 36x2	59	35	44	20	46	46	46	89,000	AEUC 25
		30 M 42x2	64	37,5	48	21,5	50	50	50	107,700	AEUC 30
		315	38 M 52x2	68	37	53	22	65	60	65	143,800

① t = máx.16 mm.